

**Демонстрационный вариант промежуточной аттестации
по изобразительному искусству для 5 класса**

Форма – тестовые задания

Инструкция по выполнению работы

Контрольная работа состоит из трех частей, включающих 14 заданий. На её выполнение отводится 40 минут. Ответы на задания необходимо выполнять на данных бланках с вопросами.

Часть А.

Часть А включает 9 заданий. К каждому заданию даётся 3 варианта ответа, только один из которых – правильный. Букву правильного ответа необходимо обвести.

1. Какой росписи используют красный, золотой, чёрный цвета?

- а) Городецкая роспись. б) Хохломская роспись в) Гжель

2. Как назывался предмет быта, на котором пряли шерсть?

- а) Прялка. б) Ухваты. в) Черпак.

3. Какого цвета краска под названием «кобальт»?

- а) Синяя. б) Красная. в) Зелёная.

4. Как переводится с латинского языка слово «декор»?

- а) Рисовать. б) Украшать. в) Лепить.

5. Какой из перечисленных промыслов предполагает роспись подносов?

- а) Хохломская роспись. б) Городецкая роспись. в) Жостовская роспись.

6. Какая одежда является французской?

- а) Кимоно. б) Камзол. в) Рубаха.

7. Это украшение клали на грудь умершему фараону

- а) Пектораль. б) Браслет. в) Серьги.

8. Древнеегипетский символ, обозначающий бога утреннего солнца

- а) Глаз- уаdjет.

- б) Скарабей.

- в) Ладья вечности.

9. Как называется искусство росписи по ткани?

- а) Гравировка. б) Вышивка. в) Батик.

Часть В.

Часть В состоит из 4 заданий. Ответы на эти задания необходимо записать в виде слов, букв или цифр в таблицу под заданием.

1. Используя текст, заполни таблицу.

Есть в Подмосковье деревня Жостово, жители которой уже более полутора веков владеют мастерством украшения всего одной вещи - подноса. Под кистью народных живописцев этот предмет обрёл качества художественного произведения. Собранные в букеты или вольно раскинувшиеся на блестящем черном фоне садовые и полевые цветы украшают поднос и несут людям чувство радости души, поэзию вечного цветения природы.

Название росписи	Предмет росписи	Мотив росписи (орнамент)

- 1. Этот символический образ широко использовался в крестьянском искусстве Древней Руси.**



2. Вставь пропущенные слова в текст (слова можно видоизменять по смыслу):
_____ - общеизвестное и распространенное рукодельное искусство украшать самыми различными узорами всевозможные ткани и материалы. Инструменты и материалы для

Слова для использования: гравировка, иглы, вышивание, батик, нитки, глина, ножницы, береста, пальцы, краски.

3. Выбери из представленных фото филимоновскую игрушку



1)



2)



3)



4)

Демонстрационный вариант промежуточной аттестации
по изобразительному искусству для 6 класса

Форма – тестовые задания

Часть 1 (задания с 1 по 11)

Задания 1, 2 и 3 выполняются с использованием ниже приведенного зрительного ряда.
Запишите ответ в указанном месте.

1.



А



Б



В



Г

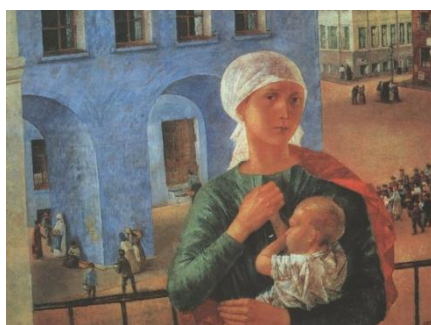

Д



Е

- А. Икона Божией Матери Владимирская, XII в.
- Б. Е.В.Вучетич. Родина-мать зовет! 1967
- В. В.И.Суриков. Портрет П.Ф.Суриковой (матери художника). 1887
- Г. Рафаэль Санти. Мадонна Конестабиле. 1502-04
- Д. К.С. Петров-Водкин. Петроградская Мадонна. 1920
- Е. Андреа Мантенья. Мадонна с младенцем. 2 половина XVIII века

Сформулируйте тему, которая объединяет предложенные произведения изобразительного искусства:

2. Выберите из предложенных произведений изобразительного искусства те, которые находятся в известных музеях нашей страны. Запишите буквы, обозначающие эти произведения, в таблицу:

В Государственной Третьяковской галерее	
В Государственном Эрмитаже	

3. Заполните таблицу. Определите виды изобразительного искусства, указав буквы, обозначающие произведения:

Живопись	
Графика	
Скульптура	

Задания 4, 5 и 6 выполняются с использованием ниже приведенного зрительного ряда. Запишите ответ в указанном месте.

4.

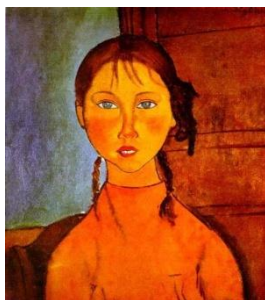

А



Б

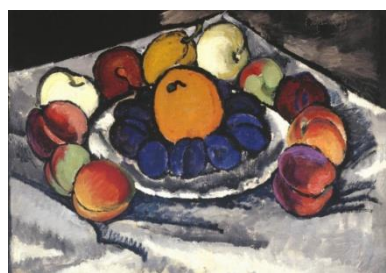

В



Г

5. Определите жанры изобразительного искусства.

Пояснения к жанрам:

1. «Страна, местность». Жанр, передающий образ природы
2. Изображение животных.
3. «Извлечение сущности». Жанр, передающий образ человека
4. «Мертвая натура» или «тихая жизнь».

Соотнесите название жанра, пояснение и пример, заполните таблицу.

Жанр	Портрет	Пейзаж	Натюрморт	Анималистический жанр
Пояснение (цифра)				
Пример (буква)				

6. Рассмотрите пейзаж М.Башкирцевой "Осень". Выберите правильный ответ и обведите его кружком.

Изображение выполнено:

А. в центральной перспективе; **Б.** в угловой перспективе.

Объясните свой выбор _____

Рассмотрите натюрморт И.И.Машкова «Синие сливы». Какой предмет или группа предметов является центром композиции?

**Задания 7 и 8 выполняются с использованием ниже приведенного зрительного ряда.
Запишите ответ в указанном месте.**

7.



А



Б

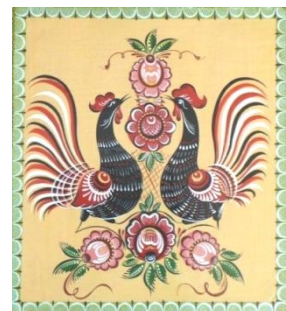

В



Г



Д



Е



Ж

Какие из приведённых произведений можно привести в качестве примеров на тему "Образцы русской природы в разных видах искусства"?

Названия произведений:

1. Семеновская матрёшка
2. Городецкая роспись
3. Жостовская роспись
4. Дымковская (вятская) игрушка
5. Федоскинская миниатюра
6. Церковь Покрова Богородицы в Измайлово
7. Крепостная стена в Новгороде

Запишите соответствующие буквы в клетки верхней строки таблицы (в алфавитном порядке).
В клетках нижней строки под каждой буквой укажите цифру, соответствующую названию произведения из приведённого перечня.

Объект (буква)				
Название (цифра)				

8. Укажите как минимум одно музыкальное и одно литературное произведение на названную тему (в задании 7)

Музыкальное произведение _____

Литературное произведение _____

9. Выберите из предложенных крылатых фраз (фразеологизмов) те, которые связаны с деталями русского народного костюма. Запишите эти выражения рядом с их объяснениями:

А. Опозориться. На Руси женщина не должна была появляться на людях без головного убора.

Ответ:

Б. Стать распушенным, недисциплинированным, вести себя без стеснения.

Ответ:

В. Работать плохо, неаккуратно, лениться.

Ответ:

Крылатые фразы: «распоясаться», «работать спустя рукава», «играть в бирюльки», «бить баклуши», «опростоволоситься».

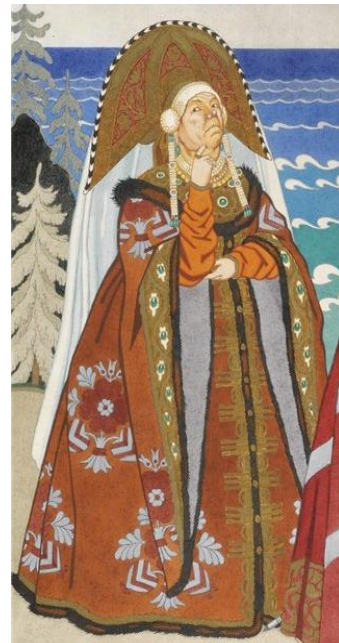

И.Я. Билибин. «Сказка о рыбаке и рыбке». Фрагмент.

10. Укажите геометрические тела, из которых составлена форма шахматной фигуры. Запишите в таблицу буквы, обозначающие геометрические тела (одинаковые тела обозначаются одной буквой).

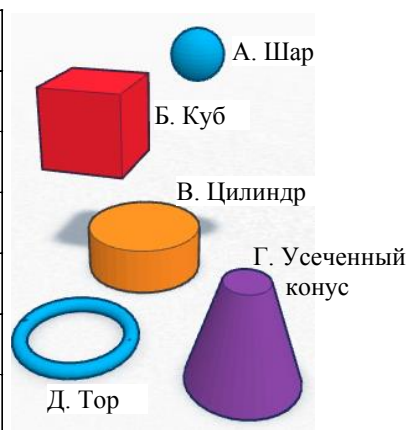
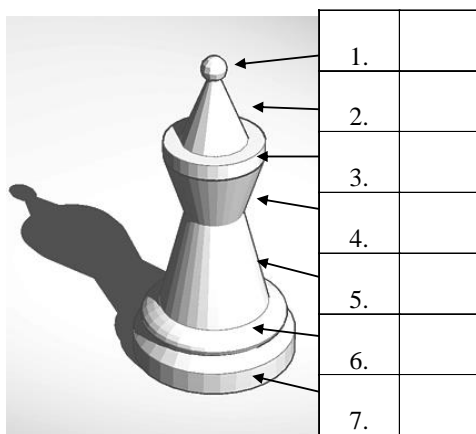

11. Укажите элементы светотени на поверхности цилиндра. Запишите в таблицу цифры, обозначающие различные элементы светотени на рисунке

Свет	
Падающая тень	
Полутень	
Рефлекс	
Блик	
Собственная тень	

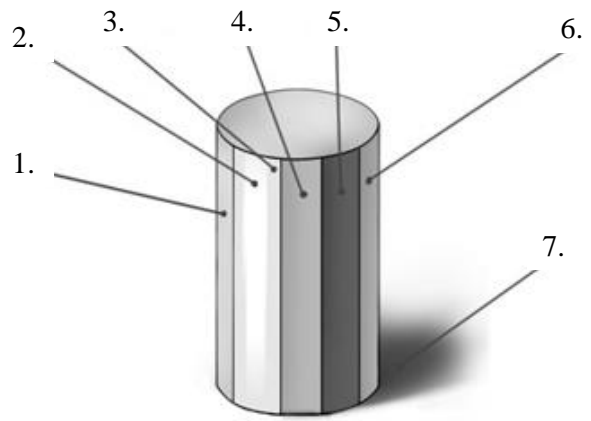

**Демонстрационный вариант промежуточной аттестации
по изобразительному искусству для 7 класса**

Форма – тестовые задания

Часть А

1. Универсальный принцип гармонии и красоты в пропорциях -

1. Золотое сечение
2. Канон
3. Лепка формы
4. Тон

2. У взрослого человека размер головы занимает

1. 1/7 часть роста
2. 1/6 часть роста
3. 1/8 часть роста
4. 1/9 часть роста

3. Линия глаз взрослого человека располагается на

1. 1/2 высоты головы
2. 2/3 высоты головы
3. 1/3 высоты головы
4. У каждого человека по разному

4. Выбери вид изобразительного искусства, где изображен человек.

1. Архитектура
2. Живопись
3. Декоративно-прикладное искусство
4. Анимализм

5. Построение художественного произведения, обусловленное его содержанием, характером и назначением.

1. Колорит
2. Сюжет
3. Композиция
4. Перспектива

6. В парадном портрете изображают ...

1. Бедность человека
2. Заслуги, богатство одежд
3. Выявление характера
4. Искаженное изображение человека

7. Какой портрет называют групповым?

1. Где изображен один человек
2. Где изображено несколько человек
3. Где изображен человек с животным

8. Художник, изображающий море?

1. Анималист
2. Пейзажист
3. Маринист
4. Авангардист

9. Скульптура - одно из самых древних искусств, что в переводе с латинского означает:

1. Лепить
2. Высекать
3. Творить
4. Ваять

10. Крупнейший в мире музей русского искусства - Третьяковская галерея находится в:

1. С-Петербург
2. Великий Новгород
3. Пушкино

4. Москва

11. Русский художник, сказочник, автор картин "Богатыри", "Аленушка", "Ковер-самолет".

1. И. Билибин
2. В. Васильев
3. В. Васнецов
4. К. Брюллов

12. Батальный жанр - ...

1. Жанр отражающий значительные для истории народа события
2. Посвящен темам войны, битв, походов и эпизодов военной жизни
3. Изображение природы
4. Изображение предметов быта

13. Как называется жанр тематических картин, в основу которых легли мифы?

1. Исторический
2. Мифологический
3. Библейский

14. Страницы старинных рукописных книг были украшены рисунками, иллюстрировавшими текст книги. Эти рисунки назывались

1. Литографиями
2. Миниатюрами
3. Иллюстрациями
4. Ксилографиями

Часть В

1. Сгруппируйте понятия: архитектура, пейзаж, натюрморт, живопись, ДПИ, анимализм, бытовая картина, скульптура, историческое полотно, портрет, графика.

2. Продолжите и закончите названия: а) "Охотники" б) "Утро....." в) "Явление" г) "Девочка"

3. Свод правил и законов, которыми должен был руководствоваться художник при построении рисунка называется, это же регламентировал в Древнем Египте своеобразный критерий красоты.

4. Быстрый рисунок, в котором карандаш или кисть художника схватывает то, что ему потом будет необходимо для работы над задуманным произведением, называется

**Демонстрационный вариант промежуточной аттестации
по изобразительному искусству для 8 класса**

Форма – тестовые задания

Вариант 1.

1. На картинах исторического жанра может быть изображено:

- а) предметы хозяйственно бытового назначения;
- б) строящиеся здания;
- в) военные сражения.

2. О каком событии в жизни древних греков повествует текст?

«Участники состязаний стекались со всех концов Эллинского мира. Первый день начинался состязаниями в беге. Пятиборье состояло из пяти испытаний: прыжки, метание диска, метание дротика, простой бег и борьба. На ипподроме всегда оставались самыми популярными бега на колесницах. После каждого состязания провозглашались имена победителей, имя его отца и родина».

3. Спишите предложения, заполнив пропущенные слова.

Среди греческих мифов есть рассказ о герое по имени, который был сыном царя Афин, Он спас греков от страшного чудовища с телом человека и головой быка, обитавшего в запутанном

4. Работы какого знаменитого скульптора украшают Пизанский собор?

- а) Микеланджело;
- б) Никколо Пизано;
- в) Донателло.

5. В каком стиле построена знаменитая Пизанская башня?

- а) романский стиль;
- б) готический стиль;
- в) модерн.

6. Узнайте по очертаниям архитектурный шедевр.



1)



2)



3)

7. Определите, в каком жанре написана картина.

М.Нестеров «Дмитрий царевич убиенный»

И.Шишкин «На севере диком...»

В.Васнецов «Три богатыря»

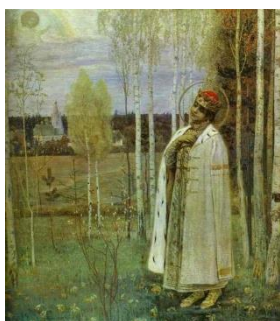

1)



2)



3)

8. Соотнесите «А» и «Б».

А- термины

- а) натюрморт
- б) пейзаж
- в) колорит
- г) композиция

Б- определения

- 1) Упорядочение изобразительных элементов с целью создания нужного эффекта: определения центра, объединение частей в гармоничное целое, группировка форм с целью достичь выразительности и цельности произведения.
- 2) Жанр живописи, в котором изображаются дары природы, а также неодушевленные предметы и вещи.
- 3) Жанр живописи, который посвященный изображению природы во всем многообразии её форм, состояний, окрашенному личным восприятием художника.
- 4) Цвет, основная цветовая гармония картины; система цветовых сочетаний, построенная на созвучии или контрастах.

9. Соотнесите архитектурное сооружение и его местонахождение.

- | | |
|---------------------------|---------------|
| 1. Ворота богини Иштар | а) Италия |
| 2. Пирамиды Солнца и Луны | б) Америка |
| 3. Колизей | в) Междуречье |
| 4. Пантеон | г) Греция |
| 5. Пещерные храмы Аджанты | д) Индия |
| 6. Стоунхендж | е) Англия |
| 7. Парфенон | ж) Египет |
| 8. Биг Бен | |
| 9. Пирамида Хеопса | |